



FPPoschner GmbH & Co KG
Anlagentechnik
Tel. 03382-52420-0
Fax. 03382-52420-4
A 8280 Fürstenfeld Grazerstrasse 9



"FLEXFLO" MICROBATCH FEEDER
MIKRODOSIERER MIT "FLEXFLO" - GLEITTROG
MICRODOSEUR A DESCENTE FACILITEE "FLEXFLO"
MICRODOSATORE A DISCESA AGEVOLATA "FLEXFLO"

MBW

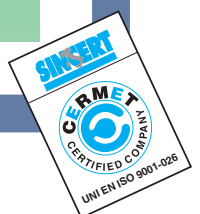
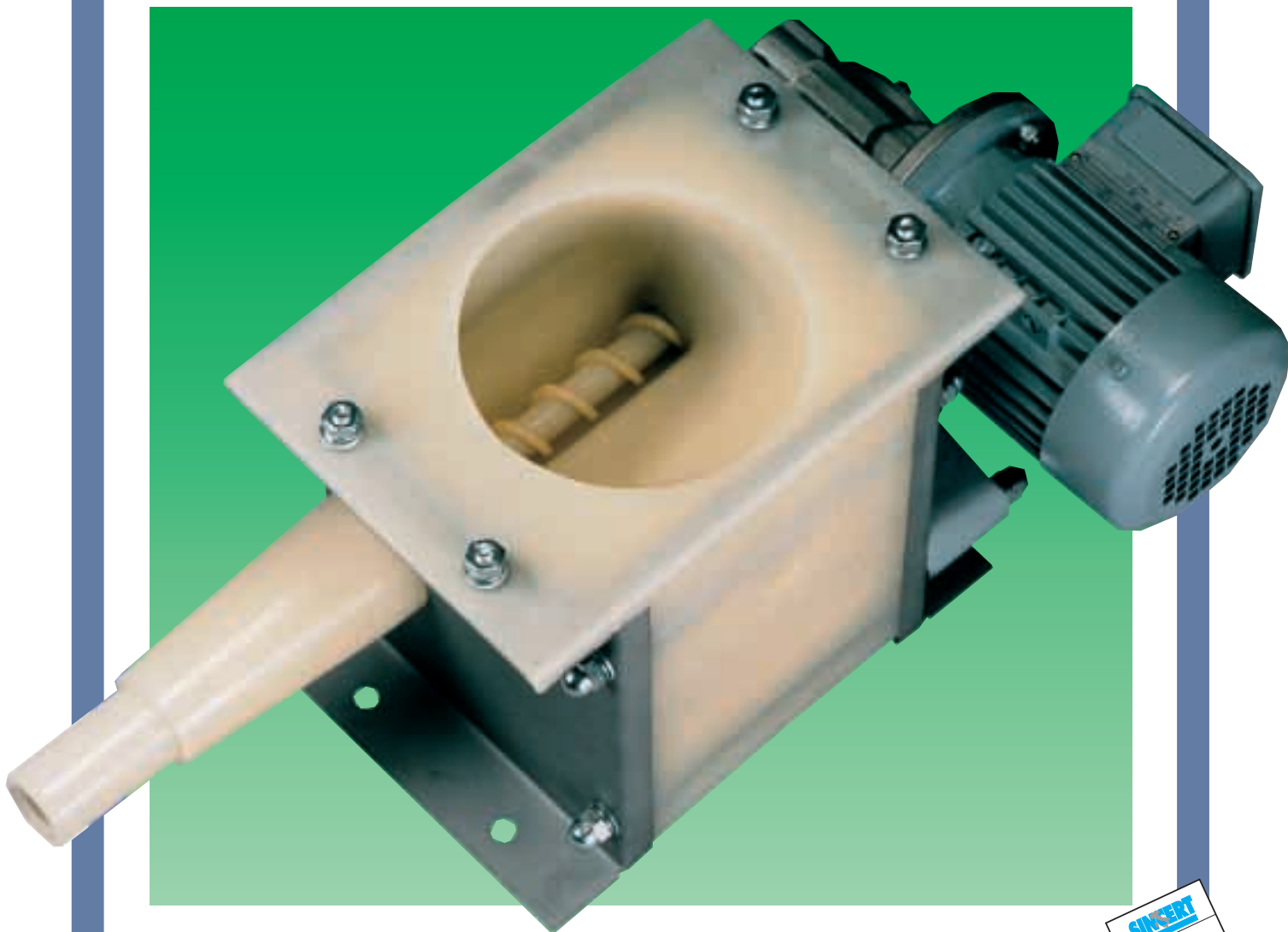

Monoblock microbatch feeder with extraction facilitated by the self-cleaning of the wall. The self-cleaning can be assisted pneumatically.

Gleitrog-Mikrodosierer aus einem Kunststoffguß. Flexible Trichterwände zum optimalen Materialaustrag. Zusätzlich kann der Materialaustrag durch intervallgesteuerte Beaufschlagung der Trogwände mit Druckluft begünstigt werden.

Microdoseur monobloc à descente facilitée par auto - sécouement des membranes à contact. L'auto - sécouement peut être renforcé pneumatiquement.

Microdosatore monoblocco a discesa agevolata da autoscuotimento delle membrane a contatto. L'autoscuotimento può essere rinforzato pneumaticamente.

SPIRAL MADE FROM SINT®EX

It is made from anti-adherent material, tapered shape; forming an integral unit with the internal shaft; with constant flexing between flight and shaft to avoid product sticking.

DOSIERWENDEL AUS SINT®EX

Hergestellt aus haftfreiem Material; konische Bauform; Wendel und Welle stellen einen homogenen Block dar; abgerundeter Übergang zwischen Wendelblatt und Welle.

SPIRE EN SINT®EX

La spire est faite en matériau anti-adhérent, avec forme conique, et forme un bloc homogène avec l'arbre, avec courbure constante entre arbre et spire à fin d'éviter l'adhésion du produit.

SPIRA IN SINT®EX

È costruita in materiale antiaderente, a forma conica, formando un blocco omogeneo con l'albero, con curvatura costante tra albero e elica in modo da evitare l'adesione del prodotto.



Cavity for the injection of compressed air enforcing the self-cleaning of the walls.

Druckluft-Pufferkammer. Durch die Aufgabe von Druckluft gerät die Trogwand in Bewegung, wodurch die Trogentleerung bzw. die konstante Befüllung der Dosierwendel begünstigt werden.

Cavité pour l'injection de l'air comprimé qui renforce l'auto - sécouement des membranes.

Cavità serbatoio per iniezione aria compressa che rinforza l'autoscuotimento delle membrane.



Internal walls with varied inclination and geometry to facilitate the extraction of the most difficult products.

Unterschiedlich geformte und geneigte Trog-Innenwände ermöglichen den problemfreien Austrag auch bei schwerfließenden Medien.

Parois intérieures à inclinaison et géométrie variées pour la descente des produits les plus difficiles.

Pareti interne ad inclinazione e geometria variate per la discesa dei prodotti più difficili.

Offset outlet pipe.

Dosierrohr außermittig angeordnet.

Sortie désaxée.

Scarico disassato.

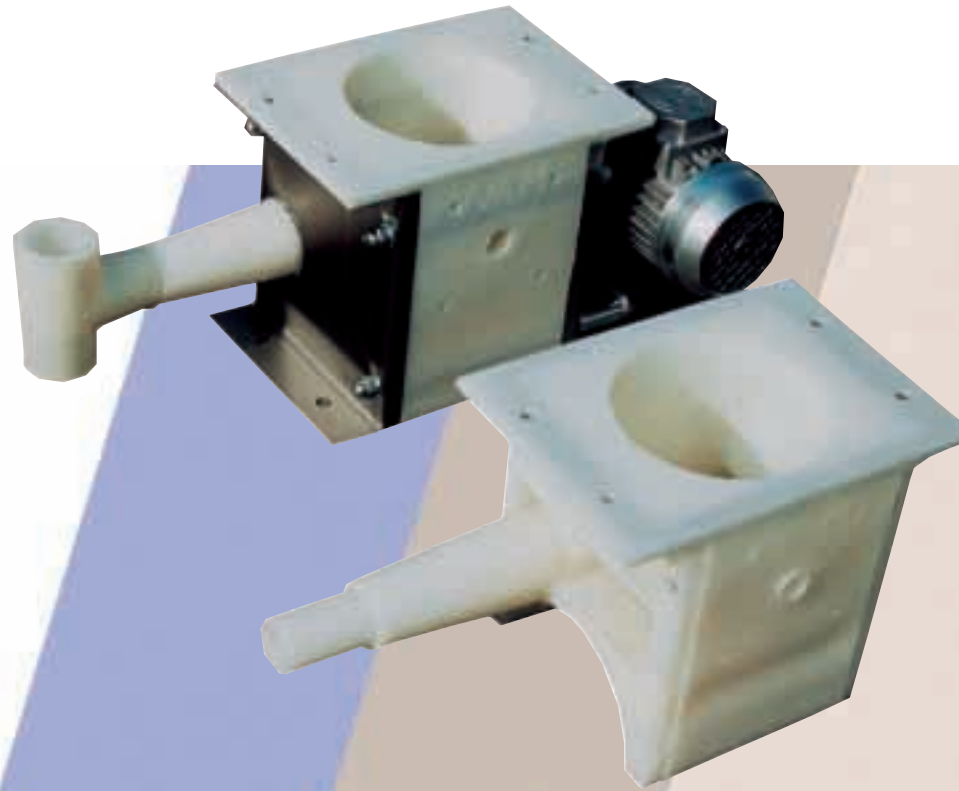

- Capacity at 1 RPM
- *Dosierleistung bei 1 UPM*
- Débit à 1 TPM
- *Portata a 1 GPM*

0.05 dm³/h

MBW 015

- Capacity at 1 RPM
- *Dosierleistung bei 1 UPM*
- Débit à 1 TPM
- *Portata a 1 GPM*

0.64 dm³/h

MBW 042

- Capacity at 1 RPM
- *Dosierleistung bei 1 UPM*
- Débit à 1 TPM
- *Portata a 1 GPM*

7.40 dm³/h

MBW 073

Minimum clearance between flight and outlet tube.

Minimaler Spalt zwischen Dosierwendel und Rohrmantel.

Distance minimale entre spire et tube.

Contatto tra elica e tubo di scarico.

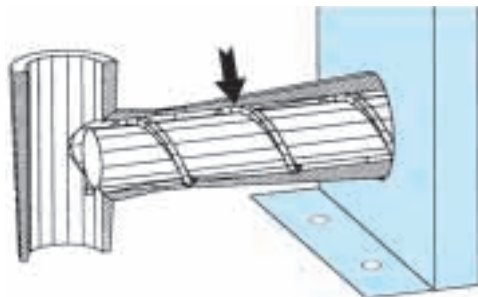

SEAL

Standard seal with multiple incorporated rings.

WELLENABDICHTUNG

Integrierte Labyrinth-ringdichtung.

ETANCHEITE

L'étanchéité standard est prévue avec bagues multiples incorporées.

TENUTE:

Tenuta standard con anelli multipli incorporati.

OPTIONS ZUBEHÖR

① Spirals with different pitches

Dosierwendeln in diversen Flügelsteigungen erhältlich.

Spires avec différents pas.

Spire con passi diversi.

OPTIONS ACCESSORI E VARIANTI

② Monoblock made of SINT®AL, (dry food grade).

Gehäuseblock aus SINT®AL (tauglich für trockene Nahrungsmittel).

Monobloc en SINT®AL, apte pour produits alimentaires secs.

Monoblocco in SINT®AL idoneo per prodotti alimentari secchi.

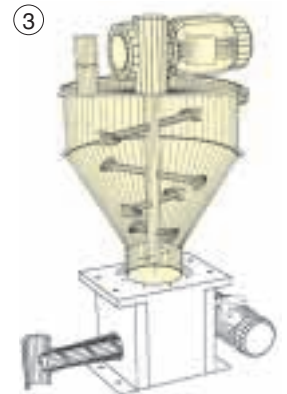

Round hopper with agitator.

Runder Aufgabetrichter mit Rührstab.

Trémie circulaire avec agitateur.

Tramoggia circolare con agitatore.

④ Vertical spout

Ablaufrohr

Sortie verticale

Scarico verticale



⑤ Pneumatic activator

Pneumatikklopfer

Activant pneumatique

Attivatore pneumatico

⑥

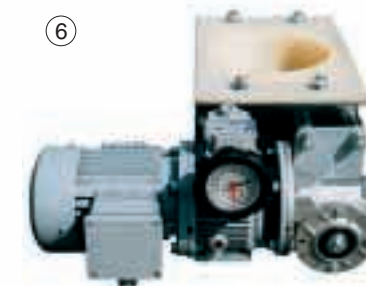

Mechanical variable speed drive with hand wheel.

Mechanischer Regelantrieb mit Handradverstellung.

Motovariateur mécanique avec commande manuelle.

Motovariatore meccanico con volantino manuale.

The best deal in metering technology

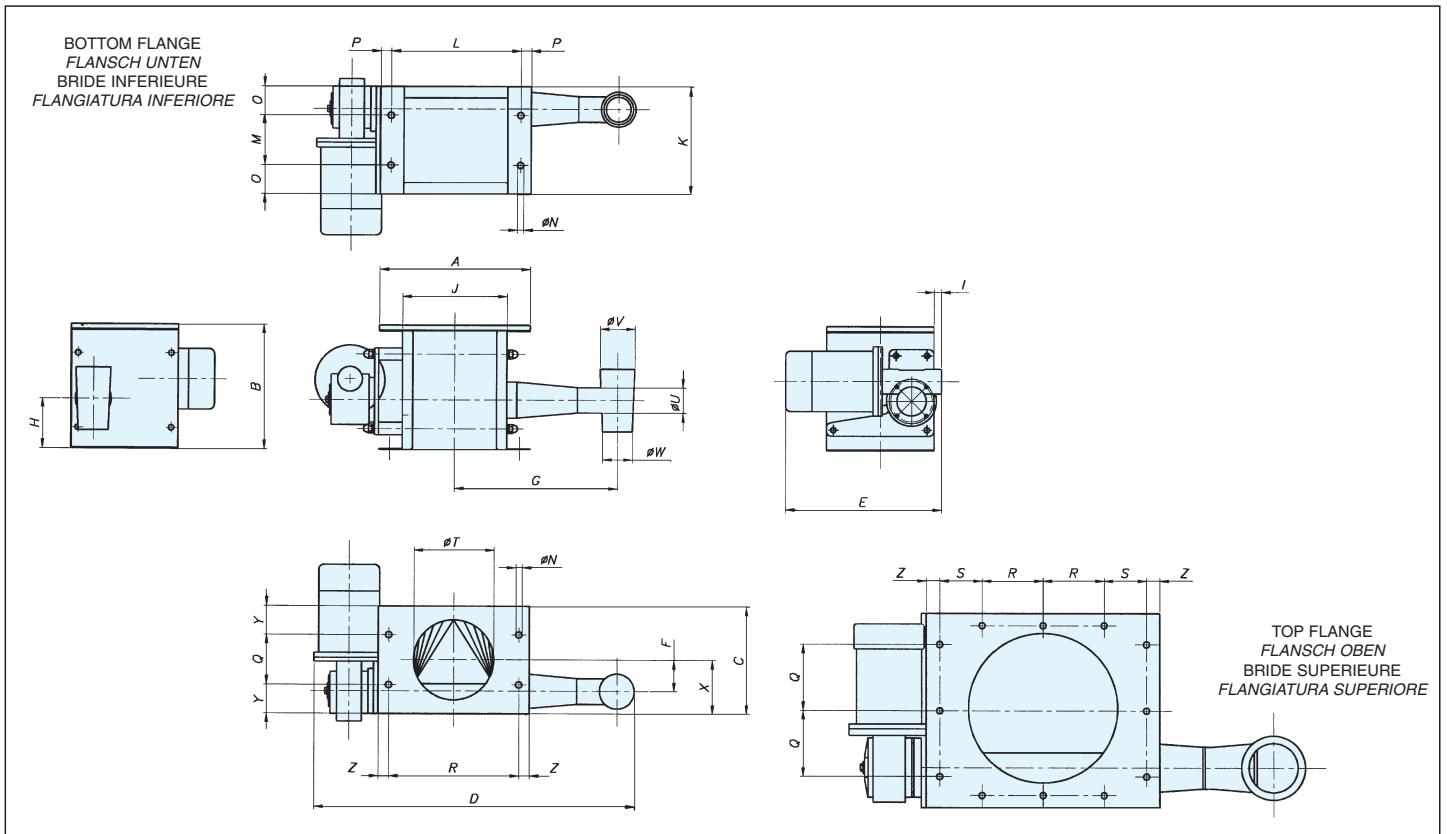

Dimensions in mm

MBW	A	B	C	D	E	F	G	H	I	J	K	L	M
015	155	134	150	/	211	32.5	/	54	26	103	150	133	130
042	302	250	215	642	312	62.5	327.5	100	15	209	215	260	100
073	470	415	390	920	390	144.5	465.5	135	/	376	390	410	305

MBW	N	P	Q	R	S	Ø T	Ø U	Ø V	Ø W	X	Z	Y	O	kg
015	6.5	10	45	130	0	80	15	/	/	77	12.5	32	10	8
042	12.5	21	100	260	0	160	42	70	60	107.5	21	57.5	57.5	19
073	12.5	30	2x132.5	2x122.5	85.5	300	76	130	120	201	112.5	62.5	42.5	85

* Without variable speed reducer
 * Ohne Regelgetriebe
 * Sans variateur
 * Senza variatore

**FURTHER PRODUCTS
 WEITERE PRODUKTE
 AUTRE PRODUCTION
 ALTRA PRODUZIONE**

** According to IEC - Standards
 ** Gemäß IEC - Norm
 ** Selon normes IEC
 ** Secondo norme IEC



N.B.: Rights reserved to modify technical specifications.
 N.B.: Angaben ohne Gewähr. Änderungen können ohne Vorankündigung vorgenommen werden.
 N.B.: Toutes données portées dans le présent catalogue n'engagent pas le fabricant. Elles peuvent être modifiées à tout moment.
 N.B.: Tutti i dati riportati nel presente catalogo non sono impegnativi e possono subire variazioni in qualsiasi momento.